

Radiotelefon przenośny TETRA
Podręcznik użytkownika

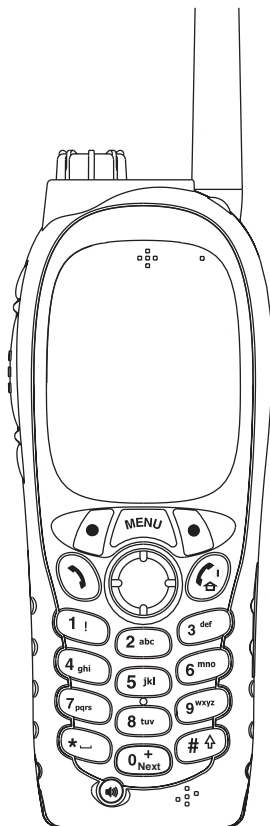

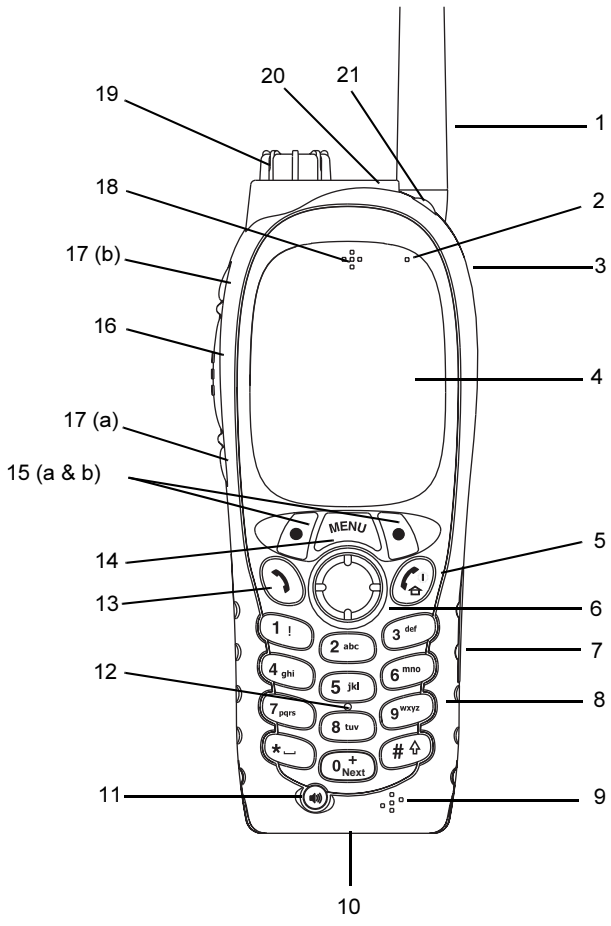

Spis treści

Informacje dotyczące bezpieczeństwa użytkowania	4
Opis radiotelefonu MTH800	5
Przyciski i wskaźniki	5
Sygnaly dźwiękowe	7
Omówienie przycisków i pokręta	10
Przycisk Wł-Wył/Zakończ/Powrót	10
Przyciski uniwersalne	10
Przycisk Menu	10
Pokręto	10
Przycisk awaryjny	10
Przyciski funkcyjne	11
Przycisk głośnika	11
Wskaźnik LED stanu	12
Aby wyświetlić elementy menu	12
Aby ponownie wyświetlić poprzedni poziom	12
Aby zamknąć menu	12
Lista elementów menu	13
Wyświetlacz	15
Ikony stanu	15
Ikony menu	17
Ikony skrzynki odbiorczej	17
Ikony kontaktów	18
Ikony wprowadzania tekstu	18
Wprowadzenie	20
Akumulator	20
Instalowanie akumulatora	20
Wymiana akumulatora	20
Ładowanie akumulatora	21
Informacje dotyczące poziomu naładowania akumulatora	21
Podłączanie anteny	22
Włączanie/wyłączanie radiotelefonu (przycisk Wł-Wył/ Zakończ/Powrót)	22
Włączanie radiotelefonu (przycisk awaryjny)	22

Włączanie radiotelefonu z uaktywnioną funkcją wstrzymywania nadawania (TXI)	22
Odblokowywanie radiotelefonu MTH800	23
Blokowanie/odblokowywanie klawiatury	23
Wybór trybu TMO lub DMO	24
Wybór trybu TMO lub DMO	24
Wywołania grupowe	25
Folder “My Groups”	25
Wybór folderu “My Groups”	25
Dodawanie grupy (TMO/DMO) do folderu “My Groups” ..	25
Wybieranie grupy	25
Korzystanie z pokrętła	25
Korzystanie z przycisku nawigacyjnego	25
Wyszukiwanie w kolejności alfabetycznej	26
Wyszukiwanie według folderów	26
Wybieranie folderu	26
Wywołania grupowe w trybie TMO	26
Inicjowanie wywołania grupowego w trybie TMO	26
Odbieranie wywołania grupowego w trybie TMO	26
Odbieranie wywołania rozgłoszeniowego w trybie TMO ..	26
Wywołania grupowe w trybie DMO	27
Inicjowanie wywołania grupowego w trybie DMO	27
Odbieranie wywołania grupowego w trybie DMO	27
Zakończenie trybu DMO	27
Połączenia prywatne, telefoniczne i wewnętrzne ...	28
Tworzenie kontaktu	28
Wybieranie numerów	28
Wybieranie numeru	28
Wybieranie numerów przy użyciu listy kontaktów	28
Połączenie prywatne	29
Inicjowanie połączenia prywatnego	29
Odbieranie połączenia prywatnego	29
Połączenia telefoniczne i wewnętrzne	30
Inicjowanie połączenia telefonicznego lub wewnętrznego ..	30
Tryb awaryjny	31
Włączanie lub wyłączanie trybu awaryjnego	31

Wysyłanie alarmu awaryjnego (tylko tryb TMO)	31
Funkcja mikrofonu aktywnego	32
Inicjowanie awaryjnego wywołania grupowego	32
Wiadomości	33
Wysyłanie wiadomości dotyczącej stanu	33
Wysyłanie nowej wiadomości	33
Wysyłanie wiadomości zdefiniowanej przez użytkownika	33
Wysyłanie wstępnie zdefiniowanej wiadomości	33
Obsługa nowych przychodzących wiadomości tekstowych	33
Obsługa wiadomości nieprzeczytanych (nowych)	34
Porady i wskazówki	35
Poręczny wykaz	39

© Motorola Inc., 2006

MOTOROLA oraz stylizowane Logo M są zarejestrowane w Urzędzie ds. Patentów i Znaków Handlowych USA. Wszelkie inne nazwy produktów i usług są własnością odpowiednich firm.

Informacje dotyczące bezpieczeństwa użytkownika

Niniejszy podręcznik użytkownika obejmuje podstawowe informacje dotyczące działania przenośnego radiotelefonu MTH800. W celu uzyskania dalszych, szczegółowych informacji zawartych w podręczniku dotyczącym poszczególnych funkcji, numer publikacji 6802972C35_, należy skontaktować się z dystrybutorem.



Ostrzeżenie

Przed rozpoczęciem korzystania z radiotelefonu należy przeczytać informacje dotyczące bezpiecznego użytkownika zawarte w broszurze dotyczącej bezpieczeństwa użytkownika i narażenia na promieniowanie RF (Product Safety and RF Exposure), numer publikacji 6864117B25_, dostarczonej z radiotelefonem MTH800.

UWAGA!

Radiotelefon MTH800 jest przeznaczony wyłącznie do zastosowań zawodowych, zgodnie z wymaganiami organizacji ICNIRP dotyczącymi narażenia na promieniowanie RF. Przed rozpoczęciem użytkowania tego produktu należy przeczytać informacje dotyczące zagrożeń związanych z promieniowaniem RF oraz zapoznać się z instrukcjami dotyczącymi obsługi urządzeń, zamieszczonymi w broszurze Product Safety and RF Exposure (nr publikacji firmy Motorola 6864117B25_), aby zapewnić zgodność z limitami narażenia na promieniowanie RF.

Niniejszy **Podręcznik użytkownika** i broszurę **dotyczącą bezpieczeństwa użytkownika i narażenia na promieniowanie RF (Product Safety and RF Exposure)** należy zachować w bezpiecznym miejscu i udostępnić innym osobom, którym radiotelefon MTH800 jest przekazywany.

Prawa autorskie do oprogramowania

Wyroby opisane w niniejszej instrukcji mogą zawierać zapisane w pamięciach półprzewodnikowych lub innych podzespołach programy komputerowe firmy Motorola, które podlegają ochronie wg zasad praw autorskich do oprogramowania. Prawo Stanów Zjednoczonych Ameryki Północnej i innych krajów chroni interes firmy Motorola w zakresie wyłączności własności programów komputerowych, włączając wyłączone prawo do kopiowania i reprodukcji tych programów w jakiegokolwiek formie. Zgodnie z powyższym, każdy program Motoroli objęty prawami autorskimi, zawarty w urządzeniach Motoroli opisywanych w niniejszej instrukcji może być skopiowany lub powielony w jakiegokolwiek formie wyłącznie po uzyskaniu pisemnej zgody Motoroli. Ponadto, zakup urządzeń Motoroli nie może być traktowany bezpośrednio ani w domyśle, jako nabycie praw do korzystania z licencji, patentów i zastosoowań patentów Motoroli, poza normalną eksploatacją urządzeń, nie wymagającą dodatkowej zgody właściciela. Za normalną eksploatację uważa się zastosowania określone w umowie kupna-sprzedaży.

Opis radiotelefonu MTH800

Przyciski i wskaźniki

Poniższe numery dotyczą ilustracji znajdującej się na wewnętrznej stronie przedniej okładki.

Numer	Opis
1	Antena
2	Mikrofon górny Włączony podczas połączeń w trybie półduplexu z użyciem głośnika, takich jak wywołania grupowe.
3	Złącze anteny zewnętrznej Używane w przypadku cyfrowego zestawu samochodowego do podłączania sygnału RF do anteny zewnętrznej (na tylnym panelu radiotelefonu MTH800).
4	Kolorowy wyświetlacz Umożliwia wyświetlanie tekstu alfanumerycznego i obrazów przy użyciu 65 536 kolorów o wymiarach 130 x 130 pikseli z podświetleniem, skalowalnymi czcionkami i regulacją kontrastu.
5	Przycisk Wł-Wył/Zakończ/Powrót Naciśnij i przytrzymaj, aby włączyć/wyłączyć radiotelefon MTH800. Naciśnij, aby zakończyć połączenie. Naciśnij, aby ponownie wyświetlić ekran główny (tryb jałowy wyświetlacza).
6	Czterokierunkowy przycisk nawigacyjny Naciśnij w górę, w dół, w lewo lub w prawo, aby przewinąć listę podczas przeglądania menu lub edytowania tekstu alfanumerycznego.
7	Złącze akcesoriów audio (na bocznym panelu radiotelefonu MTH800).
8	Klawiatura alfanumeryczna Korzystając z klawiatury, można wprowadzać znaki alfanumeryczne podczas wybierania numerów oraz edytowania informacji dotyczących kontaktów i wiadomości tekstowych.
9	Mikrofon dolny Włączony podczas połączeń w trybie półduplexu i pełnego duplexu z użyciem słuchawki dousznej, takich jak rozmowy telefoniczne.







Numer	Opis
10	Złącze akcesoriów Służy do podłączania akcesoriów (na podstawie radiotelefonu MTH800).
11	Przycisk głośnika Wybór słuchawki dousznej lub głośnika.
12	Głośnik (pod klawiaturą)
13	Przycisk Wyślij Inicjowanie lub odbieranie połączeń w trybie pełnego duplexu (np. rozmowy telefoniczne) lub wysyłanie wiadomości dotyczących stanu i wiadomości tekstowych.
14	Przycisk Menu Wyświetlanie menu głównego i kontekstowego.
15	Przyciski uniwersalne Naciśnij, aby wybrać opcję widoczną na wyświetlaczu bezpośrednio ponad lewym lub prawym przyciskiem uniwersalnym.
16	Przycisk PTT („naciśnij-aby-mówić”) Naciśnij i przytrzymaj ten boczny przycisk, aby mówić w przypadku połączeń w trybie półduplexu, i zwolnij, aby słuchać. Naciśnij, aby wysłać wiadomości dotyczące stanu i wiadomości tekstowe.
17	Programowalne przyciski boczne 1 i 2 Konfiguracja domyślna: górny przycisk boczny służy do włączania/wyłączania podświetlenia, a dolny przycisk boczny służy do włączania wygaszacza ekranu (zob. też nr 19).
18	Słuchawka douszna
19	Programowalne pokrętło Konfiguracja domyślna: „Dual” – Naciśnięcie pokrętła powoduje przełączenie trybu „regulacji głośności” i „przewijania list”. Przyciski boczne (nr 17) funkcjonują zgodnie z zaprogramowaną konfiguracją.
20	Przycisk awaryjny (górną krawędź radiotelefonu MTH800) Naciśnij i przytrzymaj, aby uaktywnić tryb awaryjny i wysłać alarmy awaryjne (zależnie od zaprogramowanej konfiguracji). Po wyłączeniu radiotelefonu MTH800 naciśnij i przytrzymaj ten przycisk, aby włączyć radiotelefon w trybie awaryjnym lub normalnym (zależnie od zaprogramowanej konfiguracji).
21	Wskaźnik świetlny LED



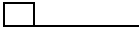

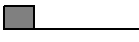
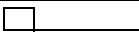
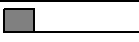

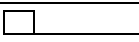

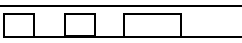



Przed rozpoczęciem użytkowania radiotelefonu MTH800 po raz pierwszy należy usunąć plastikową osłonę z wyświetlacza i całkowicie naładować akumulator (np. w godzinach nocnych).

Sygnaty dźwiękowe

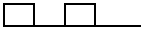
□ = ton wysoki, ■ = ton niski

Opis	Typ	Powtarzanie
Bezczynność		
<ul style="list-style-type: none"> Ponowne wyświetlenie ekranu głównego Ponowne przełączenie pokrętła do trybu regulacji głośności po wygaśnięciu limitu czasu dla trybu przewijania list Powrót do strefy zasięgu Powrót do pełnej dostępności usługi 		Jeden raz
Gotowość do wystania		Jeden raz
Niewłaściwe naciśnięcie przycisku		Jeden raz
<ul style="list-style-type: none"> Prawidłowe naciśnięcie przycisku Test automatyczny radiotelefonu MTH800 zakończony niepowodzeniem podczas włączania zasilania Powrót do dostępności usługi 		Jeden raz
Podczas połączenia		
Ostrzeżenie dotyczące usuwania połączenia		Jeden raz
Sygnal oczekującego połączenia wówczas, gdy zarejestrowano oczekujące połączenie telefoniczne lub prywatne.		Co 6 sekund, aż do chwili, kiedy połączenie zostanie zakończone.
Zainicjowanie lub zakończenie połączenia związanego z transmisją danych		Jeden raz
Sygnal zezwolenia na rozpoczęcie rozmowy po naciśnięciu przycisku PTT.		Jeden raz (dźwięk standardowy)
		Jeden raz (dźwięk krótki)
Sygnal zezwolenia na rozpoczęcie rozmowy bez bramki po naciśnięciu przycisku PTT. Ten sygnal oznacza, że dana bramka nie jest już dostępna.		Dwa razy
		Jeden raz

Opis	Typ	Powtarzanie
<ul style="list-style-type: none"> Zakaz prowadzenia rozmowy System jest zajęty Wygaśnięcie limitu czasu: Wywoływany radiotelefon MTH800 jest niedostępny lub zajęty 		Aż do chwili, kiedy przycisk PTT zostanie zwolniony.
<ul style="list-style-type: none"> Rozłączenie lub awaria połączenia na skutek błędu sieciowego Wybrano nieprawidłowy numer 		Jeden raz
Uaktywnienie trybu łączności bezpośredniej (DMO)		Jeden raz
Zakończenie trybu DMO		Jeden raz
Trunking lokalny – inicjowanie/zakończenie		Jeden raz
Oddzwanianie (wysyłanie)		Co trzy sekundy aż do chwili, kiedy wywoływana osoba odbierze lub odrzuci połączenie.
Telefon zajęty		Co 0,5 sekundy
Wiadomość dotycząca stanu wysłana do dyspozytora lub odrzucona.		Dwa razy
Połączenia przychodzące		
Wiadomość dotycząca stanu potwierdzona przez dyspozytora.		Cztery razy
Radiotelefon MTH800 odebrał wywołanie grupowe bez bramki (tylko konfiguracja).		Jeden raz
Odebrano wywołanie grupowe o wysokim priorytecie		Jeden raz
Wysłano lub odebrano alarm awaryjny		Dwa razy
Błąd alarmu awaryjnego		Cztery razy
Odebrano połączenie awaryjne		Jeden raz
Dźwięk dzwonka (odbieranie) połączenia prywatnego w trybie pełnego duplexu		Aż do chwili, kiedy połączenie zostanie odebrane lub odrzucone.
Odebrano połączenie prywatne		Aż do chwili, kiedy połączenie zostanie odebrane.
Dzwonek połączenia prywatnego skierowanego do wywołującego		Aż do chwili, kiedy połączenie zostanie odebrane.

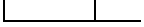

Opis	Typ	Powtarzanie
Dzwonek priorytetowego połączenia prywatnego z przejmowaniem połączeń w trybie półdupleksu (PPC)		Co 4 sekundy aż do chwili, kiedy połączenie zostanie odebrane lub odrzucone.
Dzwonek prywatnego połączenia PPC w trybie pełnego dupleksu		Co 4 sekundy aż do chwili, kiedy połączenie zostanie odebrane lub odrzucone.
Usługa ograniczona		Jeden raz po uzyskaniu dostępu do usługi ograniczonej.
Odebrano nową wiadomość		Jeden raz
Nowe wywołanie grupowe		Jeden raz
Akumulator/ogólne		
Ustawienie głośności (słuchawka douszna, klawiatura, głośnik)		Ciągły
Ustawienie głośności (dzwonek)		Podczas ustawiania głośności.
Wstrzymywanie nadawania (TXI)		Jeden raz
Dźwięk pokrętła		Jeden raz podczas przełączania z trybu przewijania list do trybu regulacji głośności.
Alarm stanu akumulatora		Powtarzany
DTMF (kodowanie dwutonowe-wieloczęstotliwościowe), przyciski 0+ - g , # , *	DTMF 	Ciągły aż do chwili, kiedy przycisk zostanie zwolniony.

Omówienie przycisków i pokrętła

Przycisk Wł-Wył/Zakończ/Powrót

- Naciśnij i przytrzymaj, aby włączyć/wyłączyć radiotelefon MTH800.
- Naciśnij, aby zakończyć połączenia.
- Naciśnij, aby ponownie wyświetlić ekran główny.

Przyciski uniwersalne

Naciśnij przycisk  lub , aby wybrać opcję widoczną na wyświetlaczu bezpośrednio ponad lewym lub prawym przyciskiem uniwersalnym.

Przycisk Menu

Naciśnij przycisk , aby wyświetlić:

- **menu** (korzystając z menu, można kontrolować ustawienia radiotelefonu MTH800).
- **menu kontekstowe** (jeżeli ikona  jest włączona), aby wyświetlić listę elementów dostępnych w bieżącym menu.

Pokrętło

Usługodawca może zaprogramować pokrętło do następujących zastosowań:

1. Dwie funkcje – pokrętło jest używane zarówno do regulacji głośności, jak i przewijania list. Naciśnięcie pokrętła powoduje przełączenie trybu regulacji głośności i przewijania list (konfiguracja domyślna).
2. Przewijanie list – pokrętło jest używane do przewijania list (np. list grup połączeń) lub elementów menu. W tym przypadku głośność można zawsze regulować przy użyciu przycisków bocznych.
3. Regulacja głośności – pokrętło jest używane tylko do regulacji głośności (obrót pokrętła zgodnie z kierunkiem ruchu wskazówek zegara powoduje zwiększenie głośności dźwięku).

Naciśnij i przytrzymaj pokrętło, aby je zablokować. Aby odblokować, należy ponownie nacisnąć i przytrzymać pokrętło. Wyłączenie zasilania również powoduje odblokowanie pokrętła.

Przycisk awaryjny

Naciśnij i przytrzymaj ten przycisk, aby uaktywnić tryb awaryjny. Po wyłączeniu radiotelefonu MTH800 naciśnij i przytrzymaj ten przycisk, aby włączyć radiotelefon w trybie awaryjnym lub normalnym (zależnie od zaprogramowanej konfiguracji).

Przyciski funkcyjne



Aby uzyskać informacje dotyczące funkcji przypisanych do poszczególnych przycisków bocznych lub numerycznych, skontaktuj się z usługodawcą.



Domyślnie konfigurowana jest wartość 1 sekundy dla czasu naciśnięcia przycisku bocznego lub numerycznego wymaganego do uaktywnienia funkcji skrótów klawiaturowych. Usługodawca może jednak zaprogramować inną konfigurację.

Przyciski boczne

Konfiguracja pokrętła jest powiązana z konfiguracją przycisków bocznych:

Konfiguracja pokrętła	Konfiguracja przycisków bocznych
Dwie funkcje (Dual control)	Funkcja skrótów klawiaturowych
Przewijanie list (List control)	△: Zwiększanie głośności ▽: Zmniejszanie głośności
Regulacja głośności (Volume control)	Funkcja skrótów klawiaturowych

Po skonfigurowaniu pokrętła do regulacji głośności lub obsługi dwóch funkcji przyciski boczne umożliwiają korzystanie ze skrótów klawiaturowych, które umożliwiają wybór lub uaktywnianie często używanych funkcji przez naciśnięcie i przytrzymanie pojedynczego przycisku. Górny przycisk boczny jest domyślnie konfigurowany do włączania/wyłączania podświetlenia, a dolny przycisk boczny do włączania wygaszacza ekranu. Aby uzyskać szczegółowe informacje, skontaktuj się z usługodawcą.

Przyciski numeryczne

Radiotelefon MTH800 obsługuje funkcję skrótów klawiaturowych, która umożliwia wybór lub uaktywnienie często używanych funkcji przez naciśnięcie i przytrzymanie przycisku numerycznego.

Przycisk głośnika

Naciśnij przycisk , aby uaktywnić słuchawkę douszną lub głośnik, zależnie od ustawień menu.

Typ połączenia	Ustawienie w menu	Zastosowanie przycisku
Połączenie w trybie półduplexu (grupowe*/prywatne)	Menu > Setup > Group Audio > Spkr Cntrl	Włączanie/wyłączanie głośnika dla połączeń grupowych i prywatnych
	Menu > Setup > Group Audio > Always Loud	Włączanie/wyłączanie głośnika dla połączeń prywatnych

Typ połączenia	Ustawienie w menu	Zastosowanie przycisku
Połączenie w trybie pełnego duplexu (prywatne/telefoniczne/wewnętrzne)	-----	Wybór głośnika/stuchawki dousznej dla bieżącego połączenia.



* W przypadku awaryjnego wywołania grupowego głośnik jest włączony niezależnie od ustawienia w menu.

Wskaźnik LED stanu

Wskaźnik LED informuje o stanie radiotelefonu MTH800.

Wskaźnik	Stan
Zielony (włączony)	Używany
Zielony (miga)	Usługa dostępna
Czerwony (włączony)	Usługa niedostępna
Czerwony (miga)	Podłączanie do sieci/uaktywnianie trybu łączności bezpośredniej (DMO)
Pomarańczowy (włączony)	Wstrzymywanie nadawania (TXI), usługa dostępna/kanal zajęty w trybie łączności bezpośredniej (DMO)
Pomarańczowy (miga)	Połączenie przechodzące
Brak wskaźnika	Wyłączony

Aby wyświetlić elementy menu

1. Naciśnij przycisk .
2. Przewiń listę do wymaganego elementu, naciśnij przycisk Wybór (Select) lub przycisk , aby wybrać dany element.

Aby ponownie wyświetlić poprzedni poziom

Naciśnij przycisk Wstecz lub .

Aby zamknąć menu

Naciśnij przycisk .



Radiotelefon MTH800 może zamknąć menu, jeżeli żaden przycisk nie zostanie naciśnięty przed upływem limitu czasu.

Lista elementów menu

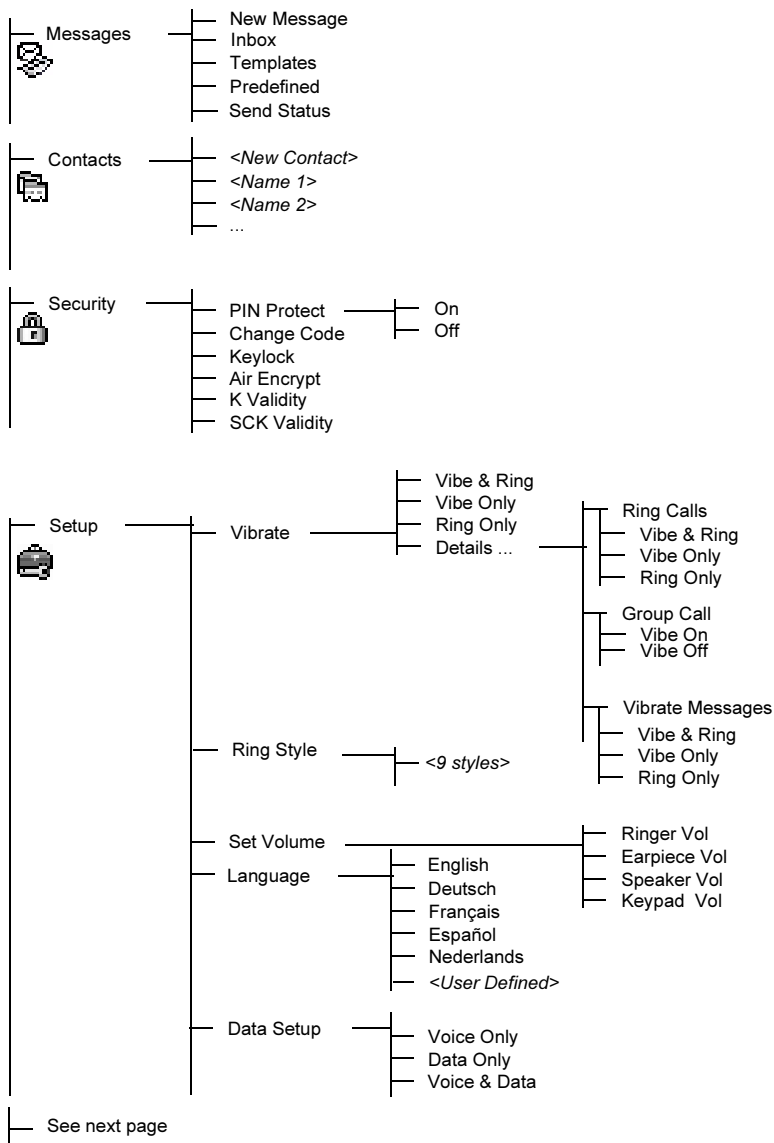

Lista elementów menu (kontynuacja)

Polski

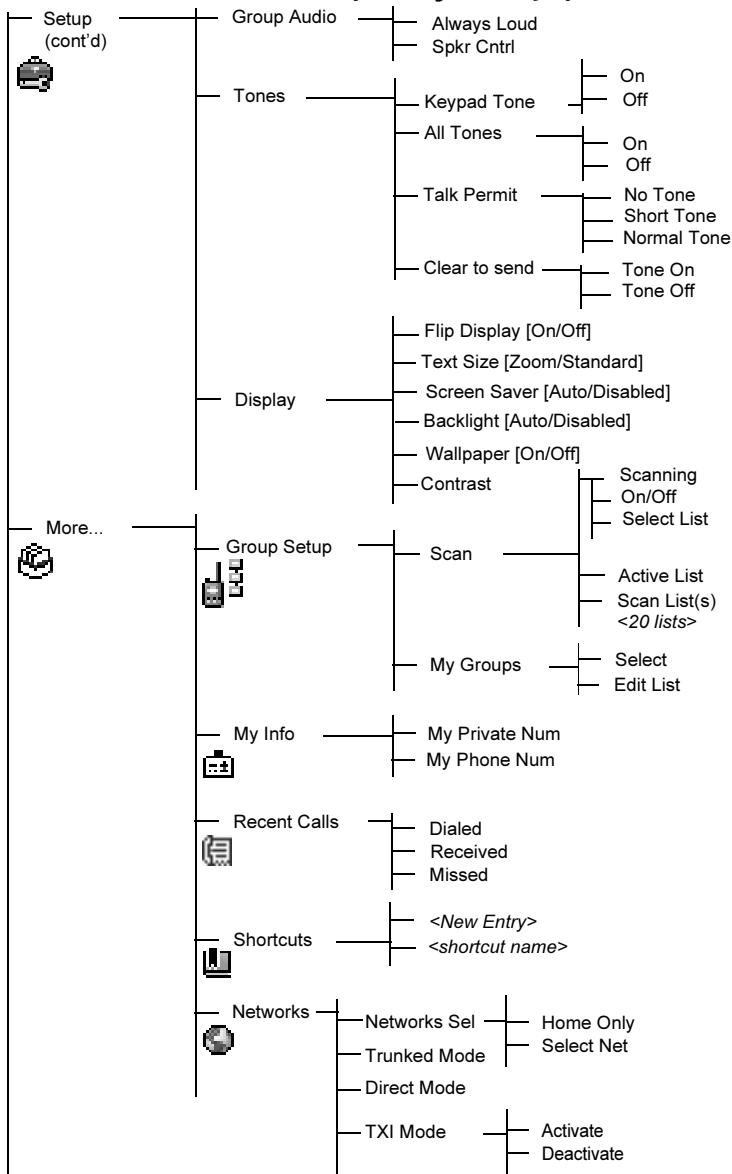



To jest standardowy układ menu. Usługodawca może włączyć/ wyłączyć niektóre elementy menu lub zmienić ich nazwy.

Tworzenie skrótów menu

Korzystając ze skrótów, można szybko uzyskać dostęp do często używanych elementów menu.

Tworzenie skrótu menu

Przejdź do elementów menu przy użyciu przycisku nawigacyjnego, a następnie naciśnij i przytrzymaj przycisk  po zaznaczeniu danego elementu.

Lista skrótów menu

Aby przeglądać listę przypisanych skrótów, naciśnij i przytrzymaj przycisk  i wybierz opcje **More >Shortcuts > <nazwa skrótu>**.

Korzystanie ze skrótów menu





Na ekranie głównym naciśnij przycisk  i przyciski numeryczne przypisane do danego skrótu.

Wyświetlacz

Podczas korzystania z radiotelefonu MTH800 na wyświetlaczu są widoczne ikony sygnalizujące następujące okoliczności.

Ikony stanu









Ikony stanu są wyświetlane wówczas, gdy radiotelefon wykonuje określone operacje, lub po uaktywnieniu określonych funkcji.

Ikona stanu	Opis
Tryb trunkingowy (TMO)	
	Natężenie sygnału Umożliwia sprawdzenie natężenia sygnału. Większa liczba pasków oznacza silniejszy sygnał.
	Usługa niedostępna
	Skanowanie Oznacza, że w radiotelefonie MTH800 uaktywniono funkcję skanowania.
	Połączenie transmisji danych Wyświetlana wówczas, gdy radiotelefon MTH800 jest prawidłowo podłączony do urządzenia zewnętrznego i przygotowany do transferu danych.
	Transmisja/odbior danych Wyświetlana wówczas, gdy radiotelefon MTH800 przesyła dane do/ odbiera dane od urządzenia zewnętrznego (komputer typu laptop lub stacjonarny komputer PC).

Ikona stanu	Opis
Tryb bezpośredni (DMO)	
	Natężenie sygnału Sygnalizuje przychodzące wywołanie grupowe w trybie bezpośrednim.
	Tryb bezpośredni Wyświetlana po przełączeniu radiotelefonu MTH800 do trybu łączności bezpośredniej.
	Bramka DMO Oznacza, że wybrano bramkę. Wyświetlane są trzy formy ikony: Stała – podczas synchronizacji radiotelefonu MTH800 z bramką. Migająca – wówczas, gdy radiotelefon MTH800 nie jest synchronizowany lub podczas podłączania. Brak ikony – podczas bezpośredniej komunikacji radiotelefonów tzn. bez pośrednictwa bramki.
Ikony ogólne	
	Wszystkie dźwięki wyłączone Oznacza, że wszystkie dźwięki alarmowe radiotelefonu MTH800 są wyłączone.
	Wibrator włączony Oznacza, że radiotelefon MTH800 będzie powiadamiał o przychodzącym połączeniu przy użyciu wibracji.
	Wibrator i dzwonek Oznacza, że radiotelefon MTH800 będzie powiadamiał o przychodzącym połączeniu przy użyciu wibracji i dzwonka.
	Głośnik wyłączony Oznacza, że dźwięk będzie odtwarzany przy użyciu słuchawki dousznej (zob. szczegółowy opis przycisku głośnika).
	Poziom naładowania akumulatora Wskazuje poziom naładowania akumulatora. Pełna ikona oznacza maksymalny poziom naładowania akumulatora.
	Awaria Pojawia się po przełączeniu radiotelefonu MTH800 do trybu awaryjnego.
	Przewijanie list Informuje o skonfigurowaniu pokrętła do przewijania list przez wybranie odpowiednich opcji.
	Odebrano nową wiadomość Informuje o odebraniu nowej wiadomości.
	Nowe wiadomości w skrzynce odbiorczej Informuje o tym, że w skrzynce odbiorczej znajdują się wiadomości, które nie zostały jeszcze przeczytane.





Ikony menu

Następujące ikony ułatwiają wstępną identyfikację elementów menu.

Ikona menu	Opis
	Elementy menu głównego/menu kontekstowe Pojawia się ponad przyciskiem  , jeżeli elementy menu głównego/menu kontekstowe są aktywne.
	Wiadomości <ul style="list-style-type: none">• Wysyłanie wiadomości dotyczących stanu.• Wysyłanie krótkich wiadomości tekstowych (tekst dowolny lub zgodny z szablonami zdefiniowanymi przez użytkownika lub wstępnie zdefiniowanymi szablonami).• Odbieranie wiadomości w skrzynce odbiorczej.
	Kontakty Dodawanie, wyszukiwanie, redagowanie lub usuwanie wpisów na liście kontaktów.
	Bezpieczeństwo Umożliwia włączanie/wyłączanie funkcji zabezpieczeń i zmianę haseł.
	Konfiguracja Umożliwia dostosowanie radiotelefonu MTH800.
	Więcej... Zawiera dodatkowe elementy menu, które można dostosować.
	Pasek przewijania Umożliwia przewijanie list elementów, które nie mogą być wyświetlone w całości na ekranie. Jeżeli wszystkie elementy są widoczne na ekranie, pasek przewijania jest nieaktywny.







Ikony skrzynki odbiorczej

Następujące ikony informują o stanie wiadomości w skrzynce odbiorczej.

Ikona skrzynki odbiorczej	Opis
	Wiadomość nieprzeczytana (nowa) Informuje o tym, że wiadomość nie została jeszcze przeczytana.
	Wiadomość przeczytana (stara) Informuje o tym, że wiadomość została już przeczytana.
	Informacje dotyczące nadawcy w podglądzie wiadomości Informacje dotyczące nadawcy (nazwisko lub numer).
	Godzina i data w podglądzie wiadomości Godzina i data odebrania wiadomości.

Ikony kontaktów

Następujące ikony wyświetlane na liście obok numerów kontaktów wskazują typ zapisanego numeru.

Ikona kontaktu	Opis
	Numer identyfikatora prywatnego
	Numer telefonu komórkowego
	Numer telefonu domowego
	Numer telefonu służbowego
	Numer prywatnej centrali automatycznej połączonej z miejską siecią telefoniczną (PABX)
	Inny numer telefonu
	Wskaźniki przewijania Informują o tym, że dla danego kontaktu zapisano kilka numerów.

Ikony wprowadzania tekstu

Wybór trybu wprowadzania tekstu

Tryby wprowadzania tekstu ułatwiają wpisywanie nazwisk, numerów i wiadomości.

Na ekranie wprowadzania tekstu wybierz  > **Entry Mode**, a następnie wybierz jeden z następujących trybów:

- **Primary** – wprowadzanie znaków alfanumerycznych.
- **Numeric** – wprowadzanie tylko numerów.
- **Symbol** – wprowadzanie tylko symboli.
- **Secondary** – wprowadzanie znaków alfanumerycznych (ten tryb jest opcjonalny i musi zostać dodany do listy).

Na ekranie wprowadzania tekstu można również wielokrotnie nacisnąć przycisk , aby wybrać tryb Primary, Numeric, Symbol lub Secondary (jeżeli został skonfigurowany).

Dodawanie pozycji Secondary do listy trybów wprowadzania tekstu

Tryb Secondary jest użyteczny w przypadku korzystania z określonej wersji językowej, jeżeli konieczne jest przełączenie do innej wersji. Ten tryb jest dostępny na liście tylko wówczas, gdy zostanie

skonfigurowany przy użyciu opcji  > **Entry Setup**.

None jest ustawieniem fabrycznym i oznacza, że żaden dodatkowy tryb wprowadzania nie został wybrany.

Wybór metody wprowadzania tekstu i wersji językowej

Dostępne są dwie metody wprowadzania tekstu:

- TAP – Wprowadzanie liter, numerów i symboli przez naciśnięcie przycisku alfanumerycznego jeden raz lub wielokrotnie.
- iTAP – Proponowanie przez radiotelefon wyrazów po naciśnięciu przycisku alfanumerycznego.

Z tych metod można korzystać w przypadku wersji językowych zaprogramowanych w radiotelefonie.







Na ekranie wprowadzania tekstu wybierz opcje  > **Entry Setup**, a następnie wybierz jedną z następujących metod i odpowiednią wersję językową (na przykład: TAP English).

Wielkie litery

Naciśnij przycisk .

Ikony

Ikony wyświetlane na ekranie wprowadzania tekstu informują o tym, który tryb i metoda wprowadzania tekstu są używane. Ikona licznika wskazuje liczbę wprowadzonych znaków.

Ikony trybu Primary	Ikony trybu Secondary	Opis
abc 1	abc 2	TAP – brak wielkich liter
Abc 1↑	Abc 2↑	TAP – wielka litera tylko na następnej pozycji
ABC 1↑	ABC 2↑	TAP – tylko wielkie litery
abc 	abc 	iTAP – brak wielkich liter
Abc 	Abc 	iTAP – wielka litera tylko na następnej pozycji
ABC 	ABC 	iTAP – tylko wielkie litery

Ikona trybu Numeric	Opis
123	Wprowadzanie numerów.
123 	Wprowadzanie numerów przy użyciu metody iTAP.

Ikona trybu Symbolic	Opis
	Wprowadzanie znaków interpunkcyjnych i symboli.

Wprowadzenie

Akumulator

Instalowanie akumulatora

1. Wyjmij akumulator z ochronnej plastikowej kasety.
2. Jeżeli jest to konieczne, zdejmij pokrywę akumulatora w sposób przedstawiony na ilustracji.
3. Włóż akumulator do radiotelefonu w sposób przedstawiony na ilustracji.
4. Ostrożnie dociśnij dolną srebrną część akumulatora aż do chwili, kiedy zostanie zablokowana w odpowiednim położeniu.
5. Zamocuj pokrywę akumulatora.

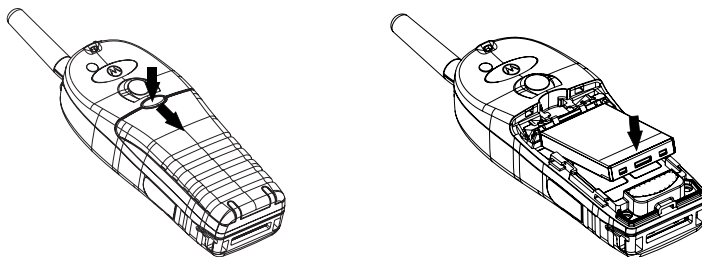

Wymiana akumulatora

1. Aby zdjąć pokrywę akumulatora, naciśnij odpowiedni przycisk na obudowie radiotelefonu. Odsuń pokrywę.
2. Naciśnij zaczep blokujący w kierunku do góry, a następnie podnieś górną część akumulatora.
3. Wymień akumulator.

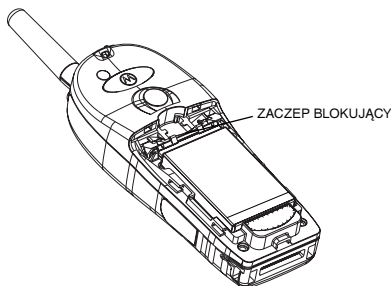

Ładowanie akumulatora

Ładowarki zatwierdzone przez firmę Motorola zapewniają optymalną wydajność akumulatora. Inne ładowarki nie zawsze w pełni ładują akumulator litowo-jonowy firmy Motorola lub mogą przyczynić się do skrócenia okresu użytkowania akumulatora.

Radiotelefon MTH800 może być **włączony** lub **wyłączony** podczas ładowania.

1. Włóż wtyczkę przewodu ładowarki do złącza w podstawie radiotelefonu MTH800. Zastosuj odpowiedni adaptor wtyczki (typ używany w Wielkiej Brytanii lub Europie) i podłącz ładowarkę. Następnie podłącz ładowarkę do odpowiedniego gniazda sieciowego.
2. Radiotelefon MTH800 wyświetla komunikat informujący o podłączeniu ładowarki (**Charger Connected**) tylko wówczas, gdy jest **włączony** podczas podłączania ładowarki. Jeżeli radiotelefon MTH800 jest **wyłączony**, na wyświetlaczu jest widoczna ikona informująca o ładowaniu akumulatora.

Ikona akumulatora wskazuje poziom naładowania (zob. dalej).



Rozładowany



Naładowany



Rozładowany



Naładowany

Poziom naładowania akumulatora

Ładowania akumulatora

Informacje dotyczące poziomu naładowania akumulatora

Informacje	Opis
Zielona ikona	Naładowany (70% - 100% pojemności)
Żółta ikona	Częściowo naładowany (40% -70% pojemności)
Czerwona ikona	Niski poziom naładowania (10% -40% pojemności)
Kontur ikony	Bardzo niski poziom naładowania (5% -10% pojemności)
Komunikat o niskim poziomie naładowania akumulatora (Low battery)	Mniej niż 5% pojemności

Podłączanie anteny



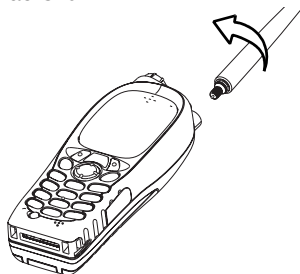

Przed podłączeniem lub odłączeniem anteny należy wyłączyć radiotelefon MTH800.

Włóż dolną część anteny do podstawy mocowanej przy użyciu śruby w górnej części radiotelefonu MTH800. Obróć antenę w kierunku zgodnym z ruchem wskazówek zegara aż do chwili, kiedy zostanie zablokowana w odpowiednim położeniu. **Nie wolno wywierać nadmiernego nacisku.**



Włączanie/wyłączanie radiotelefonu (przycisk Wł- Wyf/Zakończ/Powrót)

Aby **włączyć** radiotelefon, naciśnij i przytrzymaj przycisk . Radiotelefon MTH800 wykonuje procedurę testu automatycznego i rejestracji. Po pomyślnym zakończeniu rejestracji radiotelefon MTH800 jest przygotowany do użytkowania.

Aby **wyłączyć** radiotelefon, naciśnij i przytrzymaj przycisk . Zostanie wygenerowany krótki sygnał dźwiękowy i zostanie wyświetlony komunikat informujący o wyłączeniu radiotelefonu (Powering Off).

Włączanie radiotelefonu (przycisk awaryjny)

Naciśnij i przytrzymaj przycisk awaryjny, aby **włączyć** zasilanie. Radiotelefon MTH800 zostanie **włączony** w trybie awaryjnym lub standardowym (zależnie do zaprogramowanej konfiguracji).

Włączanie radiotelefonu z uaktywnioną funkcją wstrzymywania nadawania (TXI)

Funkcja wstrzymywania nadawania umożliwia wyłączenie transmisji przed wejściem do obszaru, w którym promieniowanie RF może być przyczyną zagrożenia. Aby uaktywnić tę funkcję, należy nacisnąć przycisk  i wybrać opcje **More... > Networks > TXI Mode > Activate**.



*Naciśnięcie przycisku awaryjnego, nawet po uaktywnieniu funkcji wstrzymywania nadawania, powoduje natychmiastowe wznowienie transmisji przez radiotelefon MTH800. Radiotelefon MTH800 **NIE** powinien znajdować się w obszarze, w którym promieniowanie RF może być przyczyną zagrożenia, podczas uaktywniania trybu awaryjnego.*

Tryb TXI pozostaje aktywny podczas **włączania** zasilania. Po wyświetleniu odpowiedniego monitu użytkownik musi zdecydować, czy tryb TXI powinien być nadal **włączony**.



Przed dezaktywowaniem funkcji wstrzymywania nadawania należy opuścić obszar, w którym promieniowanie RF może być przyczyną zagrożenia.

Aby dezaktywować tryb TXI, należy nacisnąć przycisk uniwersalny **Yes** (Tak). Jeżeli radiotelefon MTH800 był używany w trybie trunkingu, zostanie zarejestrowany w sieci. Jeżeli radiotelefon MTH800 był używany w trybie łączności bezpośredniej, będzie nadal pracować w tym trybie.

Naciśnięcie przycisku **No** (Nie) w trybie trunkingu spowoduje wyłączenie radiotelefonu MTH800, a w trybie łączności bezpośredniej spowoduje zachowanie tego trybu z włączoną funkcją TXI.

Odblokowywanie radiotelefonu MTH800

Radiotelefon MTH800 może być zablokowany podczas włączania zasilania.

Aby odblokować radiotelefon MTH800 po włączeniu zasilania, należy wprowadzić żądany kod po wyświetleniu odpowiedniego monitu. Radiotelefon MTH800 wyświetli ekran główny.

Początkowo skonfigurowany jest kod odblokowujący 0000.



Ustugodawca może jednak zmienić ten numer przed przekazaniem radiotelefonu użytkownikowi.

Blokowanie/odblokowywanie klawiatury

Aby zablokować klawiaturę, należy nacisnąć przyciski  .

Ponowne naciśnięcie przycisków   powoduje odblokowanie klawiatury.



*Jeżeli klawiatura jest zablokowana, w przypadku połączenia przychodzącego można korzystać z przycisku **PTT**, pokrętła oraz przycisków , , i .*





Przycisk awaryjny nie jest blokowany. Naciśnięcie przycisku awaryjnego powoduje odblokowanie klawiatury.

Wybór trybu TMO lub DMO

Wybór trybu TMO lub DMO

Tryb TMO lub DMO można uaktywnić korzystając z jednej z następujących metod:

- Na ekranie głównym naciśnij **Optns** i wybierz opcję **Direct Mode**, jeżeli radiotelefon MTH800 funkcjonuje w trybie TMO.
- Na ekranie głównym naciśnij **Optns** i wybierz opcję **Trunked Mode**, jeżeli radiotelefon MTH800 funkcjonuje w trybie TMO.
- Naciśnij przycisk  i wybierz opcje **More... > Networks > Trunked Mode**, jeżeli radiotelefon MTH800 funkcjonuje w trybie DMO.
- Naciśnij przycisk  i wybierz opcje **More... > Networks > Direct Mode**, jeżeli radiotelefon MTH800 funkcjonuje w trybie TMO.
- Naciśnij przycisk skrótu klawiaturowego TMO/DMO (jeżeli został zaprogramowany przez usługodawcę).

W trybie trunkingu można inicjować i odbierać następujące typy połączeń przy użyciu radiotelefonu MTH800:

- wywołania grupowe,
- połączenia prywatne,
- połączenia telefoniczne,
- połączenia PABX – połączenia z lokalnymi (biurowymi) numerami wewnętrznymi,
- wywołania alarmowe.

W trybie łączności bezpośredniej można inicjować i odbierać wywołania grupowe przy użyciu radiotelefonu MTH800: Dotyczy to również awaryjnych wywołań grupowych.

Radiotelefon MTH800 ponownie wyświetla ekran główny w przypadku braku aktywności przez kilka sekund.



*Radiotelefon może sygnalizować połączenie przychodzące. Należy wybrać ustawienia alarmowe w menu **Vibrate** i w menu **Tones**.*

Wywołania grupowe

Wywołanie grupowe jest metodą komunikowania się z innymi osobami w danej grupie. Grupa jest wstępnie zdefiniowanym zbiorem abonentów uprawnionych do używania i/lub inicjowania wywołania grupowego.

Grupy są organizowane przy użyciu **folderów**. Każdy folder może zawierać kilka grup.

Folder „My Groups”

Ulubione grupy można organizować w pojedynczym folderze o nazwie „My Groups” (Moje grupy).

Wybór folderu „My Groups”

Aby szybko uzyskać dostęp do tego folderu, należy nacisnąć przycisk  na ekranie głównym.

Dodawanie grupy (TMO/DMO) do folderu „My Groups”

1. Naciśnij przycisk  i wybierz opcję **More > Group Setup > My Groups > Edit List > [New Group]**.
2. Wybierz wyszukiwanie grup w kolejności alfabetycznej („**TMO/DMO by abc**”). Wprowadź pierwszy znak w nazwie grupy. Możesz również wybrać wyszukiwanie grupy według folderów („**TMO/DMO by Folder**”). Wybierz folder i grupę. Grupa jest dodawana do folderu „My Groups”.

Wybieranie grupy



Po przejściu do folderu „My Groups” i wybraniu grupy DMO radiotelefon zostanie przełączony do trybu TMO/DMO (i odwrotnie).

Korzystanie z pokręćła

(jeśli zostało zaprogramowane)

Na ekranie głównym naciśnij przez chwilę pokręćło i obracaj je aż do chwili, kiedy zostanie wyświetlona nazwa żądanej grupy. Grupa jest wybierana w następujących okolicznościach:

- po upływie limitu czasu,
- lub po naciśnięciu przycisku **Select** (jeżeli został skonfigurowany przez usługodawcę).

Korzystanie z przycisku nawigacyjnego

Należy przewijać listę na ekranie głównym w lewo lub w prawo aż do chwili, kiedy zostanie wyświetlona nazwa żądanej grupy. Następnie należy nacisnąć przycisk Wybór (**Select**), aby potwierdzić wybór.

Wyszukiwanie w kolejności alfabetycznej

Na ekranie głównym naciśnij **Optns**. Wybierz wyszukiwanie grup w kolejności alfabetycznej („**TG by abc**”). Wprowadź pierwszy znak w nazwie grupy. Wybierz grupę.

Wyszukiwanie według folderów

Na ekranie głównym naciśnij **Optns**. Następnie należy wybrać wyszukiwanie według folderów („**TG by Folder**”). Wybierz folder i grupę w tym folderze.

Wybieranie folderu

Na ekranie głównym naciśnij **Optns**. Wybierz opcję **Folder** i wybierz żądany folder. Na wyświetlaczu widoczna jest grupa ostatnio wybrana w danym folderze.

Wywołania grupowe w trybie TMO

W trybie TMO radiotelefon MTH800 jest używany w infrastrukturze usługodawcy.

Inicjowanie wywołania grupowego w trybie TMO

1. Jeżeli na ekranie głównym jest widoczna nazwa żądanej grupy, naciśnij i przytrzymaj przycisk **PTT**.
2. Poczekać na sygnał zezwolenia na rozpoczęcie rozmowy, a następnie zacznij mówić do mikrofonu. Aby słuchać, zwolnij przycisk **PTT**.

Po zainicjowaniu połączenia wywołanie grupowe zostanie przerwane do wszystkich członków danej grupy, których radiotelefony są połączone.



Jeżeli konieczne jest zainicjowanie nowego połączenia wówczas, gdy wywołanie grupowe jest już aktywne, należy nacisnąć przycisk  w celu zignorowania bieżącego połączenia. Następnie należy zainicjować nowe połączenie.



*Komunikat **No Group** jest wyświetlany wówczas, gdy użytkownik znajduje się poza zasięgiem określonym dla danej grupy. Następnie należy wybrać nową grupę, dostępną w danej lokalizacji.*

Odbieranie wywołania grupowego w trybie TMO

Radiotelefon MTH800 odbierze wywołanie grupowe, jeżeli nie obsługuje w danej chwili innego połączenia. Aby odebrać połączenie, należy nacisnąć i przytrzymać przycisk **PTT**.

Radiotelefon MTH800 wyświetla nazwę grupy i numer prywatny lub alias dzwoniącego, jeżeli został zapisany na liście kontaktów.

Odbieranie wywołania rozgłoszeniowego w trybie TMO

Wywołanie rozgłoszeniowe (zwane również wywołaniem globalnym)

jest wywołaniem grupowym o wysokim priorytecie przesyłanym przez operatora konsoli (lub dyspozytora) do wszystkich użytkowników.

Radiotelefony MTH800 są konfigurowane do monitorowania wywołania rozgłoszeniowego, jednak użytkownicy nie mogą odpowiadać na wywołania tego typu.

Wywołanie rozgłoszeniowe przejmuje bieżące wywołanie grupowe o takim samym (lub niższym) priorytecie.

Wywołania grupowe w trybie DMO

W trybie DMO można korzystać z radiotelefonu MTH800 bez infrastruktury usługodawcy.

Tryb DMO umożliwia komunikację z innymi terminalami, które funkcjonują w takim samym trybie, zakresie częstotliwości i grupie, do której należy dany radiotelefon MTH800.



W trybie DMO można inicjować tylko standardowe i awaryjne wywołania grupowe.

Po zainicjowaniu połączenia wywołanie grupowe zostanie przestane do członków wybranej grupy, których radiotelefony są włączone.

W trybie DMO radiotelefon MTH800 może komunikować się z systemem trunkingowym (i odwrotnie), jeżeli opcja bramki (Gateway) jest włączona w menu radiotelefonu.

Inicjowanie wywołania grupowego w trybie DMO

1. Aby włączyć **tryb łączności bezpośredniej**, naciśnij **Optns** i wybierz opcję **Direct Mode**.
2. Upewnij się, że żądana grupa została wybrana. Naciśnij i przytrzymaj przycisk **PTT**.
3. Poczekaj na sygnał zezwolenia na rozpoczęcie rozmowy, a następnie zacznij mówić do mikrofonu. Aby słuchać, zwolnij przycisk **PTT**.

Odbieranie wywołania grupowego w trybie DMO

Wywołanie grupowe w trybie DMO można odebrać tylko po przełączeniu radiotelefonu MTH800 do tego trybu.

Radiotelefon MTH800 odbierze wywołanie grupowe, jeżeli nie obsługuje w danej chwili innego połączenia. Aby odebrać połączenie, należy nacisnąć i przytrzymać przycisk **PTT**.

Radiotelefon MTH800 wyświetla nazwę grupy i numer prywatny lub alias dzwoniącego, jeżeli został zapisany na liście kontaktów.

Zakończenie trybu DMO



Aby zakończyć tryb DMO, naciśnij **Optns** i wybierz opcję **Trunked Mode**.

Połączenia prywatne, telefoniczne i wewnętrzne



Jeżeli konieczne jest zainicjowanie nowego połączenia wówczas, gdy wywołanie grupowe jest już aktywne, należy nacisnąć przycisk  w celu zignorowania bieżącego połączenia. Następnie należy wybrać żądany numer.

Tworzenie kontaktu





1. Na ekranie głównym naciśnij **Contcs**. Wybierz opcję [New Contact].
2. Wprowadź nazwę. Naciśnij przycisk **Ok**, aby potwierdzić.
3. Naciśnij przycisk  /  i wybierz typ zapisanego numeru (np. Private).
4. Wprowadź numer (#). Naciśnij przycisk **Ok**.
5. Kontynuuj wprowadzanie innych typów i numerów, ponieważ konieczne może być zapisanie kilku numerów (prywatny, komórkowy, domowy, służbowy, wewnętrzny, inny) dla określonej osoby reprezentowanej przez daną nazwę kontaktu.
6. Po zakończeniu naciśnij przycisk **Done**. Naciśnij przycisk **Back**, aby ponownie wyświetlić ekran główny.

Wybieranie numerów

Wybieranie numeru

1. Wybierz numer na ekranie głównym.
2. Naciśnij wielokrotnie przycisk **CType**, aby wybrać typ połączenia (prywatne, telefoniczne lub wewnętrzne).
3. Naciśnij przycisk **PTT** lub  zależnie od typu połączenia.



Wybieranie numerów przy użyciu listy kontaktów

Można również wybierać numery zapisane na liście kontaktów. Należy nacisnąć **Contcs** i odszukać zapisany numer, przewijając listę ( lub ) albo wpisując pierwszy znak nazwy kontaktu. Jeżeli dla danego kontaktu zapisano kilka numerów, należy wybrać numer przy użyciu przycisków  /  .

Połączenie prywatne

Połączenie prywatne (Private), zwane również połączeniem równorzędnym lub indywidualnym, jest połączeniem między dwoma radiotelefonami dwóch użytkowników. Użytkownicy korzystający z innych radiotelefonów nie mogą słuchać tej rozmowy. Połączenie tego typu może być przełączone do trybu pełnego duplexu (jeżeli jest to możliwe w danym systemie) zamiast półduplexu.



Inicjowanie połączenia prywatnego

1. Wybierz numer na ekranie głównym.
2. Jeżeli w pierwszej kolejności nie zostanie wyświetlony typ połączenia prywatnego (Private), naciśnij przycisk **CType**, aby wybrać typ połączenia prywatnego.
3. W przypadku połączenia w trybie *półduplexu* naciśnij i zwolnij przycisk **PTT**. Usłyszysz sygnał dzwonienia. Poczekaj na odebranie połączenia przez daną osobę.
Naciśnij i przytrzymaj przycisk **PTT**. Poczekaj na sygnał zezwolenia na rozpoczęcie rozmowy (jeżeli został skonfigurowany) przed rozpoczęciem rozmowy i zwolnij przycisk **PTT** podczas słuchania.
W przypadku połączenia w trybie *pełnego duplexu* naciśnij i zwolnij przycisk . Usłyszysz sygnał dzwonienia. Poczekaj na odebranie połączenia przez daną osobę.
4. Aby zakończyć połączenie, naciśnij przycisk . Jeżeli rozmówca zakończy połączenie, wyświetlany jest komunikat **Call Ended**.



Jeżeli funkcja wstrzymywania nadania jest włączona, przychodzące połączenie prywatne jest sygnalizowane, jednak użytkownik nie może odpowiedzieć na wezwanie.

Odbieranie połączenia prywatnego

1. Radiotelefon MTH800 jest przełączany do przychodzącego połączenia prywatnego. Na wyświetlaczu widoczny jest identyfikator dzwoniącego.
2. Aby odebrać połączenie przychodzące w trybie *półduplexu*, naciśnij przycisk **PTT**. Aby odebrać połączenie przychodzące w trybie *pełnego duplexu* (dostępne są przyciski **Spkr** lub **Erpce**), naciśnij przycisk .
3. Aby zakończyć połączenie, naciśnij przycisk .



*Radiotelefon może sygnalizować połączenie przychodzące. Należy wybrać ustawienia alarmowe w menu **Vibrate** i **Tones**.*

Połączenia telefoniczne i wewnętrzne

Korzystając z funkcji połączenia telefonicznego (**Phone Call**), można wybrać numer telefonu stacjonarnego lub komórkowego.

Funkcja połączenia za pośrednictwem prywatnej centrali automatycznej połączonej z ogólną siecią telefoniczną (**Private Automatic Branch Exchange/PABX Call**) umożliwia wybieranie lokalnych (biurowych) numerów wewnętrznych. Połączenie tego typu musi być uaktywnione przez usługodawcę.

W tej publikacji określenie „numer telefonu” jest używane w odniesieniu do numerów tego typu.



Jeżeli funkcja wstrzymywania nadania jest włączona, przychodzące połączenie telefoniczne lub wewnętrzne jest sygnalizowane, jednak użytkownik nie może odpowiedzieć na wezwanie.

Inicjowanie połączenia telefonicznego lub wewnętrznego

1. Wybierz numer na ekranie głównym.
2. Jeżeli w pierwszej kolejności nie zostanie wyświetlony typ Phone lub PABX, naciśnij przycisk **CType**, aby wybrać typ połączenia telefonicznego lub wewnętrznego.
3. Postępuj zgodnie z procedurą inicjowania i odbierania połączeń prywatnych w trybie pełnego duplexu.

Tryb awaryjny

W trybie trunkingowym (**Trunked Mode**) i bezpośrednim (**Direct Mode**) można inicjować i odbierać awaryjne wywołania grupowe. Jeżeli radiotelefon jest skonfigurowany do komunikacji za pośrednictwem bramki, wywołania awaryjne mogą być inicjowane przez bramkę.

Można inicjować i odbierać awaryjne wywołania grupowe związane

- z określoną grupą (tryb TMO i DMO) (w przypadku awarii taktycznej) lub
- z wstępnie zdefiniowaną grupą (awaria nie uznawana za taktyczną).

Aby ustalić, który tryb został uaktywniony, należy skontaktować się z usługodawcą.

Usługodawca skonfiguruje funkcje alarmu awaryjnego (Emergency Alarm) i mikrofonu aktywnego (Hot Microphone).

Połączenia awaryjne są uznawane za priorytetowe w systemie.

Włączanie lub wyłączenie trybu awaryjnego

Aby włączyć tryb awaryjny, należy nacisnąć i **przytrzymać** przycisk awaryjny przy górnej krawędzi radiotelefonu MTH800.



Domyślnie konfigurowany wymagany czas naciśnięcia przycisku wynosi 0,5 sekundy. Usługodawca może jednak skonfigurować inne ustawienie.

Aby zakończyć tryb awaryjny, należy nacisnąć i przytrzymać przycisk **Exit**. Radiotelefon ponownie wyświetli ekran główny.

Wysyłanie alarmu awaryjnego (tylko tryb TMO)

Radiotelefon MTH800 wysyła alarm awaryjny do dyspozytora (jeżeli został skonfigurowany przez usługodawcę):

- Automatycznie po uaktywnieniu trybu awaryjnego.
- Jeżeli przycisk awaryjny zostanie naciśnięty ponownie po przełączeniu radiotelefonu MTH800 do trybu awaryjnego.

Po wystaniu alarmu na wyświetlaczu jest widoczny jeden z następujących raportów:

- **Alarm Sent** (alarm wysłany)
- **Alarm Failed** (wysłanie alarmu nie powiodło się)

W obu przypadkach po kilku sekundach ponownie wyświetlany jest ekran główny trybu awaryjnego.



Alarm awaryjny jest specjalną wiadomością dotyczącą stanu, wysłaną do dyspozytora monitorującego określoną grupę Alarm tego typu może być wykorzystany w systemach dyspozytorskich do wyróżnienia połączeń awaryjnych.



Niektóre systemy nie obsługują funkcji alarmu awaryjnego, jeżeli użytkownik znajduje się w „lokalnym obszarze serwisowym”.



*Naciśnięcie przycisku awaryjnego, nawet po uaktywnieniu funkcji wstrzymywania nadawania, powoduje natychmiastowe wznowienie transmisji przez radiotelefon MTH800. Radiotelefon MTH800 **NIE** powinien znajdować się w obszarze, w którym promieniowanie RF może być przyczyną zagrożenia, podczas uaktywniania trybu awaryjnego.*

Funkcja mikrofonu aktywnego

Jeżeli funkcja mikrofonu aktywnego (Hot Microphone) została zaprogramowana w radiotelefonie MTH800 przez usługodawcę, można inicjować awaryjne wywołanie grupowe i rozmawiać z dyspozytorem (i członkami danej grupy) bez konieczności naciskania i przytrzymywania przycisku **PTT**.

Mikrofon będzie włączony przez czas zaprogramowany przez usługodawcę. Mikrofon będzie włączony aż do chwili, kiedy:

- wygaśnie limit czasu określony dla tej funkcji,
- przycisk **PTT** zostanie naciśnięty przed wygaśnięciem limitu czasu,
- zostanie naciśnięty przycisk **End**.

Po zakończeniu czasu określonego dla funkcji Hot Microphone zostanie wyświetlony komunikat **Hot Mic Ended** i radiotelefon MTH800 zostanie z powrotem przełączony do trybu awaryjnego. Funkcja Hot Microphone jest wyłączana i przywracany jest normalny tryb funkcjonowania przycisku PTT.

Jeżeli jest to konieczne, można ponownie uaktywnić funkcję Hot Microphone, naciskając przycisk awaryjny.



Inicjowanie awaryjnego wywołania grupowego

Aby zainicjować lub odebrać wywołanie w trybie awaryjnym:

- Naciśnij i przytrzymaj przycisk **PTT**.
- Poczekaj na sygnał zezwolenia na rozpoczęcie rozmowy (jeżeli został skonfigurowany), a następnie zacznij mówić do mikrofonu.
- Aby słuchać, zwolnij przycisk **PTT**.

Wiadomości

Wysyłanie wiadomości dotyczącej stanu



Wybierz żadaną grupę, a następnie naciśnij przycisk  i wybierz opcje **Messages > Send Status**. Wybierz stan i naciśnij przycisk  lub **PTT**.

Wysyłanie nowej wiadomości

Naciśnij przycisk  i wybierz opcje **Messages > New Message**.



Wpisz wiadomość. Wybierz opcję **Send** albo naciśnij przycisk  lub **PTT**. Wybierz adresata wiadomości lub wprowadź numer. Wybierz opcję **Send** lub naciśnij przycisk **PTT**, aby wysłać nową wiadomość.

Wysyłanie wiadomości zdefiniowanej przez użytkownika

Naciśnij przycisk  i wybierz opcje **Messages > Templates**. Przewiń listę i wybierz żądany szablon. Wybierz opcję **Send** albo naciśnij przycisk  lub **PTT**. Wybierz adresata wiadomości lub wprowadź numer. Wybierz opcję **Send** albo naciśnij przycisk  lub **PTT**, aby wysłać wiadomość.

Wysyłanie wstępnie zdefiniowanej wiadomości

Naciśnij przycisk  i wybierz opcje **Messages > Predefined**.

Przewiń listę i wybierz żądany szablon. Naciśnij przycisk  i wybierz opcję **Edit**, aby redagować wiadomość. Wpisz żądane informacje. Wybierz opcję **Send** albo naciśnij przycisk  lub **PTT**, aby wysłać wiadomość.

Obsługa nowych przychodzących wiadomości tekstowych

Radiotelefon MTH800 sygnalizuje wiadomość przychodzącą i automatycznie wyświetla skrzynkę odbiorczą, jeżeli radiotelefon nie wykonuje żadnych bieżących operacji.

Należy przewinąć listę do odpowiedniej wiadomości i wybrać przycisk uniwersalny **Read (Czytaj)**. W przypadku odczytywania długiej wiadomości, należy nacisnąć przycisk **More/Back (Więcej/Wstecz)**, aby wyświetlić następną/poprzednią stronę.

Następnie należy wybrać opcję **Reply**. Można również nacisnąć przycisk  i wybrać opcję zapisania/usunięcia/usunięcia wszystkich/wysłania odpowiedzi/przekazania dalej wiadomości.

Obsługa wiadomości nieprzeczytanych (nowych)

Naciśnij przycisk  i wybierz opcje **Messages > Inbox**. Należy przewinąć listę do odpowiedniej wiadomości i wybrać przycisk uniwersalny **Read**. W przypadku odczytywania długiej wiadomości, należy nacisnąć przycisk **More/Back**, aby wyświetlić następną/poprzednią stronę.

Można również nacisnąć przycisk  i wybrać opcję zapisania/usunięcia/usunięcia wszystkich/wysłania odpowiedzi/przekazania dalej wiadomości.

Porady i wskazówki

Pominięcie trybu operacyjnego

Wybieranie trybu (grupowe/prywatne/telefoniczne) przed zainicjowaniem połączenia nie jest konieczne. Wystarczy wybrać numer i nacisnąć przycisk uniwersalny **CType** (typ połączenia), aby określić rodzaj połączenia (następnie należy nacisnąć przycisk PTT lub ).

Przycisk Home (Powrót)

Czasami trudno jest zidentyfikować aktualną lokalizację w strukturze menu radiotelefonu. Konieczne może być ponowne wyświetlenie ekranu głównego. W takim przypadku należy nacisnąć przycisk .

Podświetlenie



Można wyłączyć podświetlenie (dyskretny tryb użytkownika radiotelefonu) lub skonfigurować automatyczne włączanie podświetlania po naciśnięciu jakiegokolwiek przycisku. Podświetlenie można również włączyć/wyłączyć naciskając górny przycisk boczny (jeżeli został skonfigurowany przez usługodawcę).

Skróty klawiaturowe

Usługodawca może skonfigurować dwa przyciski boczne i klawiaturę numeryczną (0-9) do obsługi wielu funkcji takich jak odwrócenie obrazu na wyświetlaczu, przełączanie między trybami TMO i DMO itp.

Aby sprawdzić aktualną konfigurację, należy nacisnąć i przytrzymać poszczególne przyciski.

Skróty menu

- Naciskając przycisk  i przycisk numeryczny, można w łatwy sposób uzyskać dostęp do dowolnego elementu menu (bez przerwy między naciśnięciem przycisku  i przycisku numerycznego!).
- Można również zlecić usługodawcy skonfigurowanie skrótów menu.
- Ponadto można zdefiniować nowy skrót: po wyświetleniu odpowiedniego elementu menu należy nacisnąć i przytrzymać przycisk , i postępować zgodnie z instrukcjami widocznymi na wyświetlaczu.

Włączanie głośnika/słuchawki dousznej

System audio (głośnik/słuchawka douszna) można konfigurować dla dowolnego połączenia prywatnego lub wywołania grupowego przy użyciu specjalnego przycisku służącego do obsługi głośnika. Korzystając z menu, można jednak wybrać głośnik dla wszystkich wywołań grupowych ( > Setup > Group Audio).

Ujednoczona lista kontaktów

Dla określonej osoby reprezentowanej przez daną nazwę kontaktu można zapisać kilka numerów (prywatny, komórkowy, domowy, służbowy, wewnętrzny, inny). Można utworzyć maks. 1000 wpisów kontaktów i zapisać łącznie 1000 numerów prywatnych i 1000 numerów telefonicznych.

Rozmiar tekstu

Dostępne są dwa rozmiary tekstu na wyświetlaczu: **Standard** lub **Zoomed** (Standardowy lub Powiększony) ( > Setup > Display > Text Size).

Limit liczby grup

Usługodawca może skonfigurować maks. 2048 grup dla trybu trunkingowego (Trunked Mode) i maks. 1024 grup dla trybu łączności bezpośredniej (Direct Mode).

Elastyczne foldery

Można zlecić usługodawcy zdefiniowanie limitu liczby nowych grup znajdujących się w poszczególnych folderach (maks. 256 folderów).

Folder „My Groups”

Dowolną grupę (tryb TMO lub DMO) można wybrać i dodać do folderu osobistego.

Aby szybko uzyskać dostęp do folderu „My Groups”, należy nacisnąć przycisk  na ekranie głównym.

Opcje (ekran główny)

Korzystając z opcji na ekranie głównym, można w łatwy sposób zmienić folder, wybrać grupy, przetaczając między trybami TMO i DMO oraz uzyskać dostęp do innych funkcji.

Ułatwiona nawigacja w menu

Podczas przewijania menu w górę/w dół można również przewijać elementy listy w prawo/w lewo (w ten sposób można wybrać element lub wyświetlić poprzedni poziom menu).

Odwrocenie obrazu na wyświetlaczu

Po uaktywnieniu tej funkcji obraz wyświetlany na ekranie jest odwrócony. Ta funkcja jest użyteczna zwłaszcza w przypadku zamocowania radiotelefonu MTH800 na ramieniu, pasku lub klapie marynarki, jeżeli konieczne jest odczytanie odwróconego tekstu na wyświetlaczu.



Aby uaktywnić/dezaktywować tę funkcję, należy nacisnąć

przycisk  i wybrać opcje **Setup > Display > Flip Display**. Można również nacisnąć i przytrzymać wstępnie zaprogramowany przycisk skrótu klawiaturowego.

Szybki dostęp do listy wybieranych numerów

Aby uzyskać dostęp do ostatnio wybieranych numerów, należy nacisnąć przycisk  na ekranie głównym.

Automatyczne przewijanie przy użyciu przycisku nawigacyjnego

Aby automatycznie przewijać wyświetlaną listę, należy nacisnąć i przytrzymać przycisk  lub .

Szybki dostęp do listy ostatnich połączeń

Na ekranie głównym należy nacisnąć przycisk .

Poręczny wykaz

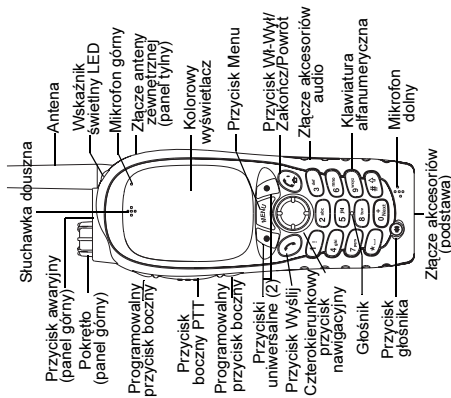

Włączanie/wyłączanie radiotelefonu

MTH800

Abby włączyć/wyłączyć zasilanie radiotelefonu MTH800, naciśnij i przytrzymaj

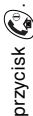

Korzystanie z menu radiotelefonu MTH800

- Aby wyświetlić menu, naciśnij



przycisk .

- Aby przewinąć menu, naciśnij przycisk .
- Aby wybrać element menu, naciśnij przycisk uniwersalny **Wybierz** lub przycisk .
- Aby ponownie wyświetlić poprzedni poziom, naciśnij przycisk **Wstecz** lub przycisk .
- Aby zamknąć menu, naciśnij przycisk .

Wybieranie trybu trunkingu/tężności bezpośredniej

- Radiotelefon można skonfigurować do przełączania między trybami TMO i DMO przy użyciu przycisku skrótu klawiaturowego. Aby uzyskać więcej informacji, skontaktuj się z usługodawcą.
- Na ekranie głównym naciśnij **Optns** i wybierz opcję **Trunked Mode/Direct Mode**.

Inicjowanie wywołania grupowego w trybie TMO

Przejdź do żądanej grupy na ekranie głównym przy użyciu przycisku nawigacyjnego. Naciśnij przycisk uniwersalny **Wybierz** (jeżeli został skonfigurowany). Naciśnij i przytrzymaj przycisk **PTT**. Poczekał na sygnał zezwolenia na rozpoczęcie rozmowy (jeżeli został skonfigurowany), a następnie zainicjuj mówić do mikrofonu. Aby słuchać, zwinij przycisk **PTT**.

Inicjowanie wywołania grupowego w trybie DMO

Uaktywnij tryb DMO. Przejdź do żądanej grupy przy użyciu przycisku nawigacyjnego. Naciśnij przycisk uniwersalny **Wybierz**

(jeżeli został skonfigurowany). Naciśnij i przytrzymaj przycisk **PTT**. Poczekał na sygnał zezwolenia na rozpoczęcie rozmowy (jeżeli został skonfigurowany), a następnie zainicjuj mówić do mikrofonu. Aby słuchać, zwinij przycisk **PTT**.

Inicjowanie awaryjnego wywołania grupowego w trybie TMO

Uaktywnij tryb TMO. Naciśnij i przytrzymaj przycisk awaryjny. Alarm awaryjny jest wysyłany automatycznie. Naciśnij i przytrzymaj przycisk **PTT**. Poczekał na sygnał zezwolenia na rozpoczęcie rozmowy (jeżeli został skonfigurowany), a następnie zainicjuj mówić do mikrofonu. Aby słuchać, zwinij przycisk **PTT**. Jeżeli funkcja mikrofonu aktywnego („Hot Mic”) jest włączona, poczekał na wyświetlenie komunikatu „**Emergency Mic On**” i zainicjuj mówić do mikrofonu bez naciskania przycisku **PTT**.

Abby zakończyć tryb awaryjny, naciśnij i przytrzymaj przycisk uniwersalny **Exit**.

Inicjowanie awaryjnego wywołania grupowego w trybie DMO

Uaktywnij tryb DMO. Naciśnij i przytrzymaj przycisk awaryjny. Naciśnij i przytrzymaj przycisk **PTT**. Poczekał na sygnał zezwolenia na rozpoczęcie rozmowy (jeżeli został skonfigurowany), a następnie zainicjuj mówić do mikrofonu. Aby słuchać, zwinij przycisk **PTT**. Aby zakończyć tryb awaryjny, naciśnij i przytrzymaj przycisk uniwersalny **Exit**.

Inicjowanie połączenia telefonicznego/wewnętrzznego

Wybierz numer na ekranie głównym. Naciśnij **CType**, aby wybrać typ połączenia (jeżeli jest to konieczne).

Programowany przycisk boczny górny; przytrzymanie 3 sekundy powoduje powrót na grupę domyślną

Programowany przycisk boczny dolny; przytrzymanie 3 sekundy powoduje przejście

w tryb DMO, ponowne przytrzymanie 3 sekundy powoduje powrót do trunkingu



Naciśnij przycisk , aby mówić do mikrofonu i przycisk , aby zakończyć połączenie.

Inicjowanie połączenia prywatnego w trybie podłączenia

Wybierz numer na ekranie głównym. Naciśnij **CType**, aby wybrać typ połączenia (jeżeli jest to konieczne). Naciśnij i zwolnij przycisk **PTT**. Zabrzm sygnat dzwonka. Rozmówca odbiera połączenie. Poczekaj aż do chwili, kiedy rozmówca przestanie mówić do mikrofonu. Naciśnij i przytrzymaj przycisk **PTT**. Poczekaj na sygnat zezwolenia na rozpoczęcie rozmowy (jeżeli został skonfigurowany), a następnie zacznij mówić do mikrofonu.



Abdystach, zwolnij przycisk **PTT**. Naciśnij przycisk , aby zakończyć połączenie.

Inicjowanie połączenia prywatnego w trybie pełnego duplexu



Wybierz numer na ekranie głównym. Naciśnij przycisk **CType**, aby wybrać typ połączenia (jeżeli jest to konieczne). Naciśnij i zwolnij przycisk . Zabrzm sygnat dzwonienia. Rozmówca odbiera połączenie. Naciśnij przycisk , aby zakończyć połączenie.

Odbieranie połączenia

Radiotelefon MTH800 rozpoznaje i sygnalizuje połączenie przychodzące. Aby odebrać połączenie, naciśnij przycisk  (prywatne połączenia telefoniczne/wewnętrzne w trybie pełnego duplexu) lub przycisk **PTT** (pozostałe połączenia).

Wysyłanie wiadomości statusowej
Wybierz żądaną grupę, a następnie naciśnij przycisk  i wybierz opcję **Messages > Send Status**. Wybierz status i naciśnij przycisk  lub **PTT**.

Wysyłanie nowej wiadomości

Naciśnij przycisk  i wybierz opcję **Messages > New Message**. Wpisz wiadomość. Wybierz opcję **Send** albo naciśnij przycisk  lub **PTT**. Wybierz adresata wiadomości lub wprowadź numer. Wybierz opcję **Send** albo naciśnij przycisk  lub **PTT**, aby wysłać nową wiadomość.

Porady i wskazówki

Przycisk Powrót (Home)

Czasami trudno jest zidentyfikować aktualną lokalizację w strukturze menu radiotelefonu. Konieczne może być ponowne wyświetlenie ekranu głównego. Naciśnij przycisk .

Podświetlenie

Można wyłączyć podświetlenie (dyskretne tryb użytkownika radiotelefonu) lub skonfigurować automatyczne włączenie podświetlenia po naciśnięciu przycisku. Podświetlenie można również wyłączyć/wyłączyć naciskając górny przycisk boczny (jeżeli został zaprogramowany).

Skróty menu

Naciskając przycisk  i przycisk numeryczny, można w łatwy sposób uzyskać

dostęp do dowolnego elementu menu (bez przerywania między naciśnięciem przycisku ) i przycisku numerycznego!). Można również zlecić usługodawcy zaprogramowanie skrótów menu.

Ponadto można zdefiniować nowy skrót: po wyświetleniu odpowiedniego elementu menu należy nacisnąć i przytrzymać przycisk i postępować zgodnie z instrukcjami widocznymi na wyświetlaczu.

Włączenie głośnika/stuchawki dousznej

System audio (głośnik/słuchawka douszna) można konfigurować dla dowolnego połączenia prywatnego lub wywołania grupowego przy użyciu specjalnego przycisku służącego do obsługi głośnika. Korzystając z menu, można jednak wybrać głośnik dla wszystkich wywołań grupowych () > **Setup > Group Audio**).

Ujednolicona lista kontaktów

Dla określonej osoby reprezentowanej przez daną nazwę kontaktu można zapisać kilka numerów (prywatny, komórkowy, domowy, służbowy, wewnętrzny, inny).

Rozmiar tekstu

Dostępne są dwa rozmiary tekstu na wyświetlaczu: **Standard** lub **Zoomed** () > **Setup > Display > Text Size**).

Folder „My Groups”

Dowolną grupę (tryb TMO lub DMO) można wybrać i dodać do folderu osobistego. Aby szybko uzyskać dostęp do folderu „My Groups”, należy nacisnąć przycisk  na ekranie głównym.